

**Wheel Dumper**

# **WD100-WD150**



**MESSERSÌ**

# GENERAL FEATURES

## ALLGEMEINE MERKMALE

The WD Series redefines compact dumper performance, delivering extraordinary driving power and premium comfort. At the core of the system is the combination of 80 Nm maximum torque and four independent hydraulic motors, ensuring unbeatable traction—even under full load on the most challenging terrain. Key Features:

**Agility:** With a width of less than 1,000 mm (WD100C), an articulated joint, and 246 mm ground clearance, this machine maneuvers with extreme agility where others are forced to stop.

**Millimeter Precision:** The proportional hydraulic joystick provides smooth, intuitive control of all functions, minimizing operator effort while maximizing productivity.

**Total Safety:** Equipped with a Hill-Hold system and an automatic parking brake to ensure absolute stability and constant control, even on the steepest gradients.

**WD Series:** Superior efficiency and performance for the toughest jobsites.

Die WD-Serie definiert den Standard für kompakte Dumper, dank einer außergewöhnlichen Leistung und einem Komfort der Klasse. Das Herzstück des Systems ist die Kombination aus 80 Nm maximalem Drehmoment und vier unabhängigen Hydraulikmotoren, die eine unschlagbare Traktion garantieren – selbst bei voller Beladung in unwegsamem Gelände. Die Highlights:

**Wendigkeit:** Mit einer Gesamtbreite von weniger als 1.000 mm (WD100C), Knickgelenk und einer Bodenfreiheit von 246 mm manövriert die Maschine dort mit extremer Agilität, wo andere stehen bleiben.

**Millimetergenaue Präzision:** Der proportionale Hydraulik-Joystick ermöglicht eine feinfühligere und intuitive Steuerung aller Funktionen – für maximale Produktivität bei minimalem Kraftaufwand.

**Absolute Sicherheit:** Ausgestattet mit Hill-Hold-System und automatischer Feststellbremse, um absolute Stabilität und konstante Kontrolle zu gewährleisten, selbst an kritischsten Steigungen.

**WD-Serie:** Überlegene Effizienz und Leistung für die anspruchsvollsten Baustellen.

## TECHNICAL DATA

### TECHNISCHE DATEN

		WD100c - WD100	WD150
Operational weight min-max Einsatzgewicht min.-max.	kg	1.232 - 1.278	1.500
Length Länge	mm	3.040	3.150
Width Breite	mm	990 - 1.094	1.400
Max payload capacity Max. Nutzlast	kg	1.000	1.500
Skip capacity (levelled, heaped, waterlevel) Muldeninhalt (gestrichen, gehäuft, Wassermaß)	l	450-540-280	650-900-480
Configuration Konfiguration	Type Typ	High tip skip / Front tip skip with Self Loading Hochentleerung / Frontkipmulde mit Selbstlader	Swivel skip/Front tip skip with Self Loading/Concrete mixer Drehkipmulde/Frontkipmulde mit Selbstlader/Betonmischer
Pendulum angle Pendelwinkel	°	15	15
ENGINE MOTOR	Type Typ	Diesel KUBOTA D1305-E4B	Diesel KUBOTA D1305-E4B
Cooling Kühlung	Type Typ	Water-cooling Wassergekühlt	Water-cooling/Wassergekühlt
Displacement Hubraum	cm³	1261	1261
Cylinder Zylinder	n°	3	3
Effective power (2600rpm) Nutzleistung (2600 U/min)	kW	18.5	18.5
Torque Drehmoment	Nm	80	80
Max. Speed Höchstgeschwindigkeit	km/h	14	16
Turning radius Wenderadius	mm	3.000	3.300
Articulation angle Knickwinkel	°	36.0°	36.0°
Transmission Antrieb	Type Typ	Hydrostatic with variable axial piston pump (84 l/min) Hydrostatisch über Axialkolben-Verstellpumpe	Hydrostatic with variable axial piston pump (84 l/min) Hydrostatisch über Axialkolben-Verstellpumpe (84 l/min)
Traction drive Fahrtrieb	Type Typ	4 Orbital Wheel Motors 4 Orbital-Radmotoren	4 Radial wheel motors 4 Radialkolben-Radmotoren
Tire dimensions Reifendimensionen		27x8,15-15 8PR	27x8,15-15 8PR
Gear pump flow Förderstrom der Zahnradpumpe	l/min	21	25
Working Pressure Betriebsdruck	Bar	150	190

Dimensions (mm) Abmessungen (mm)

### WD100c - WD100

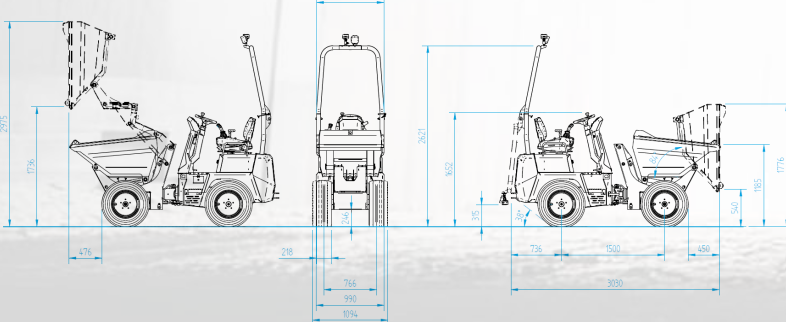

### WD150

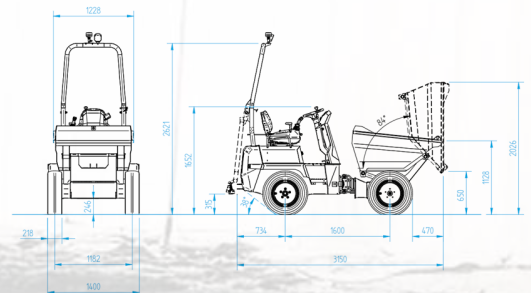

Data, features and images are not binding and may be subject to change without prior notice.  
Abbildungen, technische Daten und Ausstattungsmerkmale sind unverbindlich und können jederzeit ohne Vorankündigung geändert werden.

**MESSERSI**  
machines born to work

via Arcevese, 44  
60010 Casine di Ostra, Italy  
T +39 071 688771  
export@messersi.it  
www.messersi.it

