



via Arcevese, 44
60010 Casine di Ostra, Italy
T +39 071 688771
F +39 071 688586
export@messersi.it
www.messersi.it

Miniescavatori
Minipelles

M18DS

DIMENSIONI D'INGOMBRO DIMENSIONS

Dati, caratteristiche ed illustrazioni non sono impegnativi e potranno essere variati senza alcun preavviso.
Données, caractéristiques et photos ne sont pas engageants et peuvent être modifiés sans aucun préavis.
Dimensioni d'ingombro in mm
Dimensions en mm

M18DS

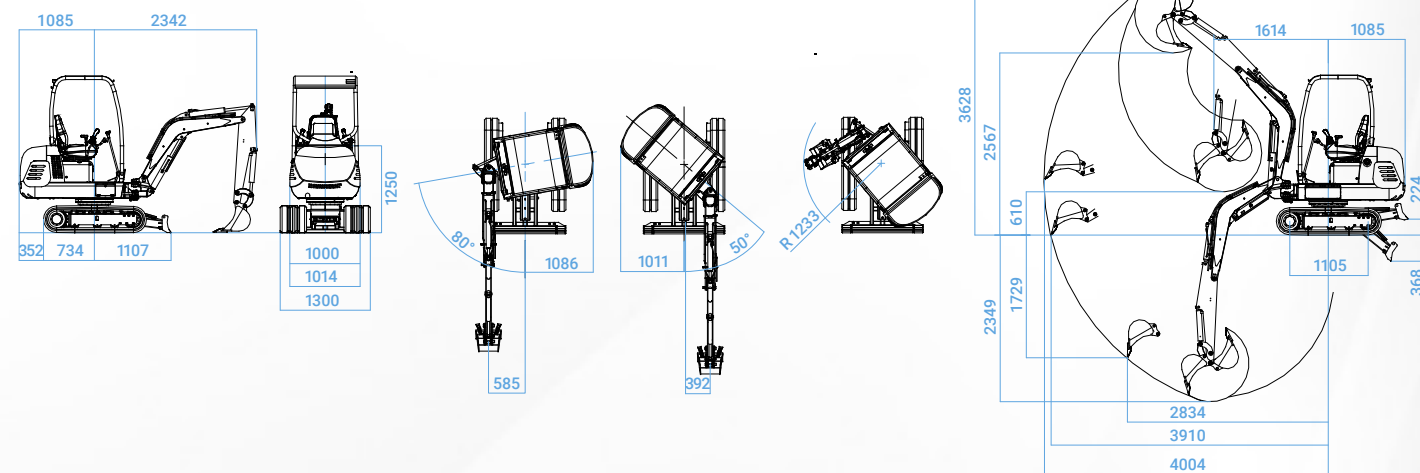

CARATTERISTICHE GENERALI CARACTÉRISTIQUES GÉNÉRALES

- Miniescavatore con pompe a pistoni assiali a cilindrata variabile, motori orbitali con frenatura idraulica.
- Motoruote a doppia velocità.
- Sottocarro allargabile (1014 mm - 1300 mm).
- Comandi proporzionali elettroidraulici con roller sui joystick per il brandeggio e per la linea idraulica ausiliaria ad alta pressione (P.T.O.).

- Minipelle avec pompes à pistons axiaux à cylindrée variable, moteurs orbitaux avec freins hydraulique.
- Rues de moteur hydrauliques à double vitesse.
- Largeur de la voie variable (1014 mm - 1300 mm).
- Commandes proportionnelles électro-hydrauliques sur les joysticks pour le pivot de la flèche et pour la ligne hydraulique auxiliaire à haut débit (P.T.O.) sur le balancier.

DOTAZIONI EQUIPMENTS

DOTAZIONI STANDARD:

- Protezione operatore/Cabina secondo le norme TOPS-FOPS.
- Linea idraulica ausiliaria ad alta pressione semplice e a doppio effetto per martello e trivella (P.T.O.).
- Braccio scavo lungo 1200 mm.

DOTAZIONI OPZIONALI:

- Valvola di blocco - Cingoli in acciaio - Benna pollice -
- Impianto rotazione attrezzi - Impianto decespugliatore -
- Impianto attacco rapido idraulico - Lama di reinterro flottante.

EQUIPMENTS STANDARD:

- Protection operateur/Cabine selon les normes TOPS-FOPS.
- Ligne auxiliaire à haut débit simple et a double effet pour marteau et tarière (P.T.O.).
- Balancier long 1200 mm.

OPTIONS:

- Clapets de sécurité - Chenilles en acier - Godet pouce hydraulique -
- Ligne hydraulique pour rotation des outils -
- Ligne hydraulique pour débroussailleuse -
- Ligne attelage rapide hydraulique - Lame niveleuse flottante.

DATI TECNICI DONNÉES TECHNIQUES

		M18DS
MOTORE MOTEUR		
Marca e tipo Marque et type		Kubota D902-STAGE V
Potenza max a 3200 g/min Puissance max à 3200 t/min	hp/kW	21.3/15.9
Cilindri Cylindres	n°	3
Cilindrata Cylindrée	cm ³	898
Raffreddamento Refroidissement	tipo type	Acqua Eau
Batteria Batterie	n°	1 - 12 V / 60 Ah
RIFORMIMENTI RAVITAILLEMENTS		
Capacità serbatoio carburante Capacité réservoir carburant	l	26
Capacità serbatoio olio idraulico Capacité réservoir huile hydraulique	l	25
IMPIANTO IDRAULICO CIRCUIT HYDRAULIQUE		
N. 2 pompe a pistoni assiali a cilindrata variabile + pompa a ingranaggi N. 2 pompes à pistons axiaux à cylindrée variable + pompe à engrenages	l/min	21x2+15
Portata complessiva Débit totale	l/min	57
Linea ausiliaria ad alta pressione (P.T.O.) Ligne auxiliaire à haut débit (P.T.O.)	l/min	36
Pressione max di esercizio Pression max d'exercice	bar	200/180
Velocità di rotazione torretta (con motore idraulico orbitale) Vitesse de rotation tourelle (avec moteur hydraulique orbital)	g/mim t/min	11.7
Comandi proporzionali elettroidraulici con roller sui joystick per il brandeggio e per linea ad alta pressione a semplice e doppio effetto Contrôles proportionnelles électro-hydrauliques sûr joy-stick pour pivot de flèche et ligne à haut débit à simple et double effet		•
SOTTOCARRO CHÂSSIS		
Tipo e larghezza cingolo in gomma Type et largeur chenille caoutchouc	mm	230
Rulli di appoggio Rouleaux d'appui	n°	3+3 inf. / pattino sup. 3+3 inf. / patin sup.
Tensionamento cingolo Tendeur de chenille	tipo type	A grasso À gras
Lama reinterro Lame niveleuse	mm	250x1295
PRESTAZIONI PRESTATIONS		
Peso operativo con protezione operatore Poids opératif avec protection operateur	kg	1740
Peso operativo con cabina Poids opératif avec cabine	kg	2660
Forza di strappo al dente Force d'arrachement	daN	1605
Forza di scavo Force de fouille	daN	895
Velocità di trasferimento Vitesse de déplacement	km/h	2.0/4.0
Pendenza superabile Rampe franchissable (pente max)	oltre % plus de %	100
Pressione specifica al suolo con protezione operatore Pression au sol avec protection operateur	kg/cm ²	0.296
Pressione specifica al suolo con cabina Pression au sol avec cabine	kg/cm ²	0.315



- 1 Comandi proporzionali su joystick. L'assenza di pedali aumenta il comfort dell'operatore. Commandes proportionnelles sûr joysticks. L'absence de pédales augmente le confort de l'opérateur.

- 2 Sottocarro allargabile con pattini in teflon. Voie variable avec patins en téflon.

1014 mm

1300 mm

Linea idraulica ausiliaria ad alta pressione standard + 2 supplementari optional
Ligne hydraulique auxiliaire à haut débit standard + 2 supplémentaires en option

Protezione operatore o cabina chiusa riscaldata
Protection operateur ou bien cabine fermée chauffée

Valvole di blocco (optional)
Clapets de sécurité (option)



Benna pollice (optional)
Pouce de manutention (option)